

符号	名称	規格	数量	備考	工作基準(特記なき加工公差は下表のとおり)		
						板金、曲げ加工	切削加工
					~10	±0.2	±0.1
					11~30	±0.5	±0.2
					31~120	±0.8	±0.3
					121~300	±1.0	±0.5
					301~1000	±1.5	±0.7
					1001~	±2	±1

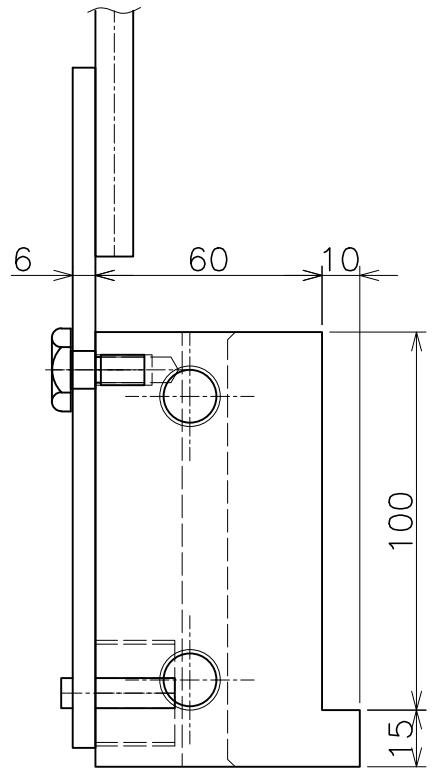
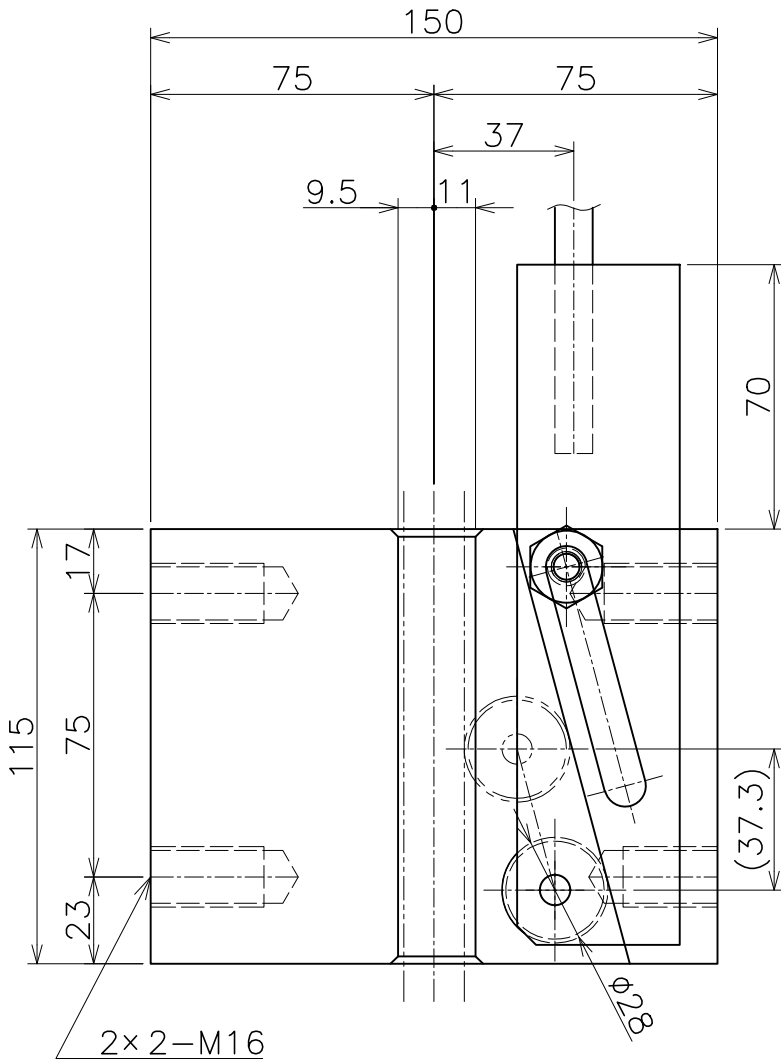
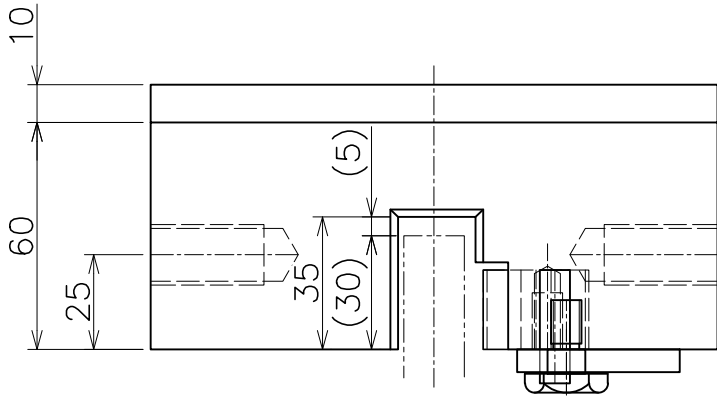

照査	検図	設計	製図	納入先	△			
				名称	△			
				13K キャッチブロック組立図	△			
				符号	△	変更記事	日付	担当
				A4 尺度 1/2	図番	EV-CH-100-13-0		